

Wiązary KR
5 szt.

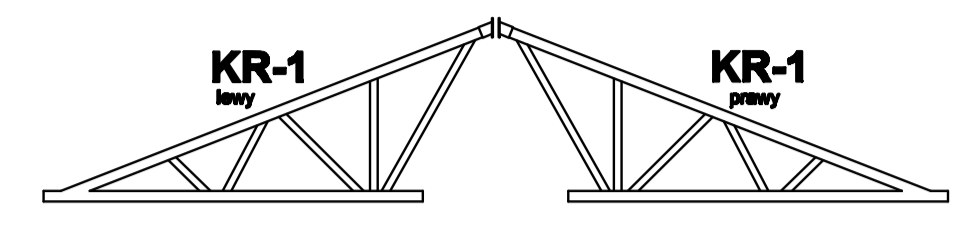

Schemat montażu wiązara KR

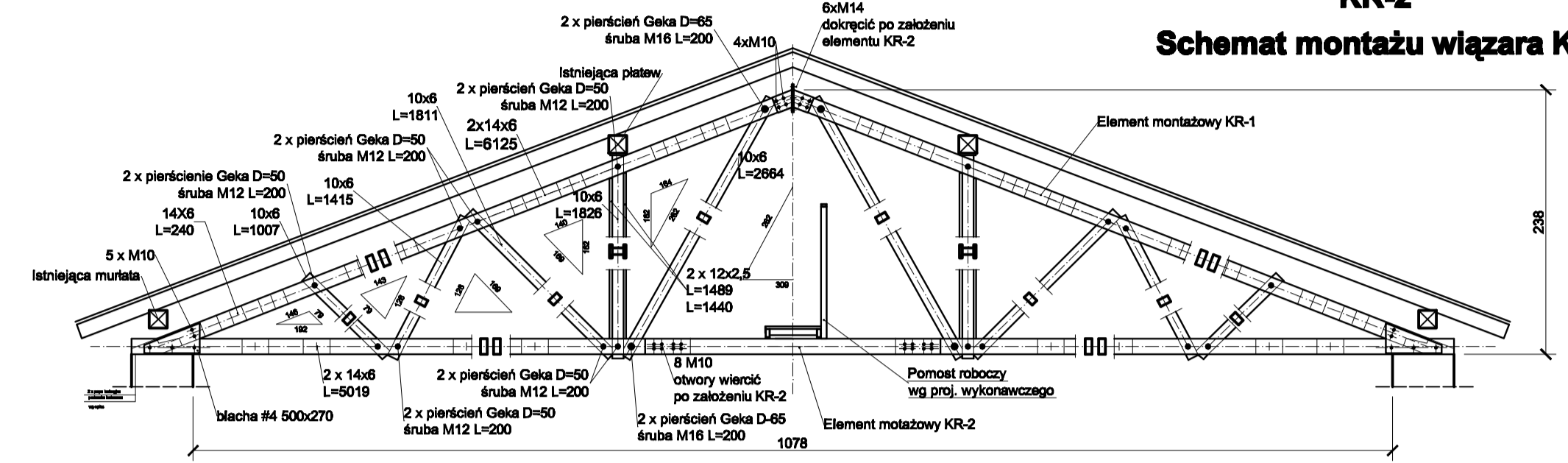

Drewno sosnowe klasy C24
 Łącznik: - pierścienie Geka D=50, D=65
 - śruby ścigające M12, M16
 - gwóźdź Ø4 L=100
 Łączniki montażowe: - śruby M10 L=200, M12 L=160
 M16 L=350

- 1 elementy wymagające wzmocnienia
- 2 elementy wymagające oczyszczenia

przed wzmocnieniem oczyścić za pomocą skrobaków i szczerak drucianych i zaizolować preparatem wielofunkcyjnym np. Fobos.

UWAGA!
 Technologia wzmocnienia elementów istniejących oraz montażu obciążenia testowego opisano w części opisowej projektu.
 Stan pozostałych elementów dokładnie zweryfikować.

wzmocnienie krokwi

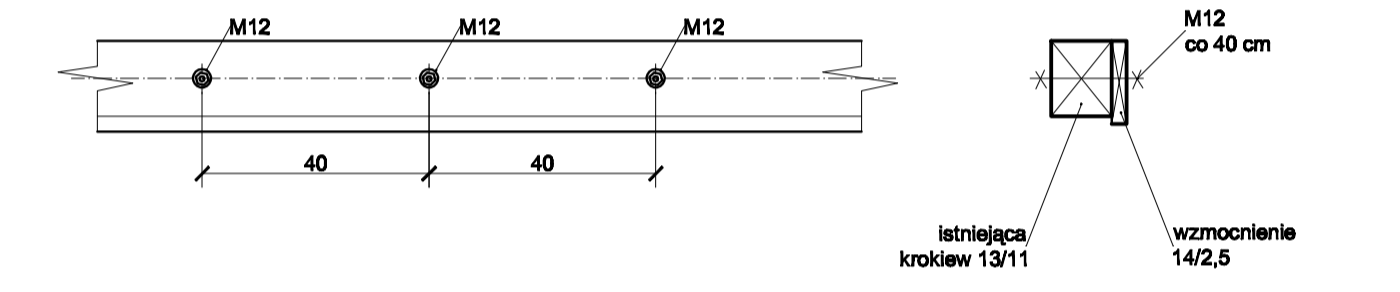

wzmocnienie tramwów i zastrzałów

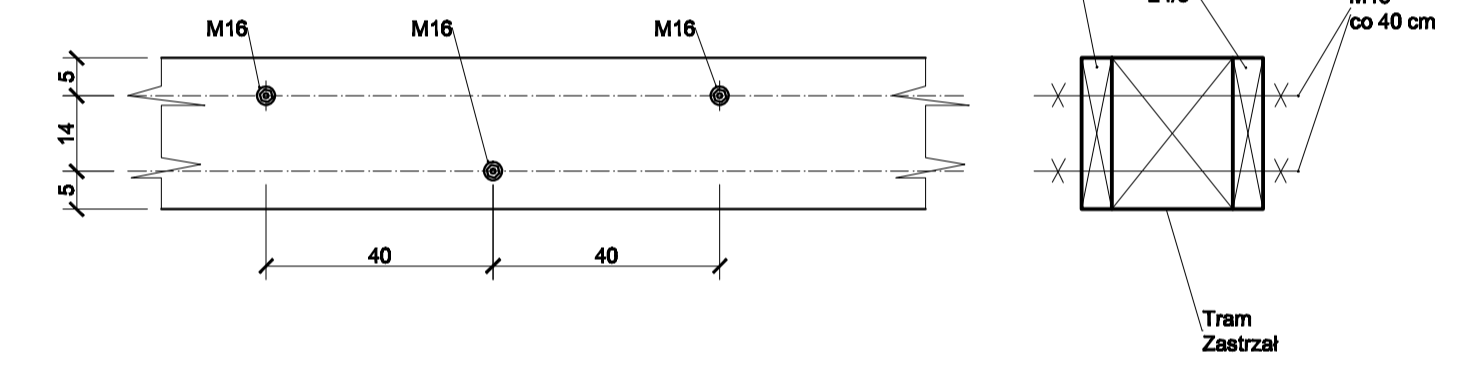

Schemat mocowania przewiązek w pasach

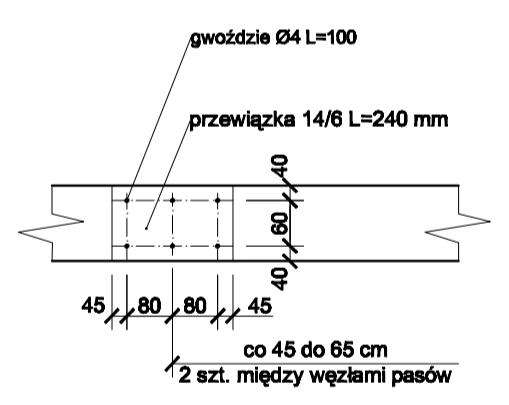

Drewno sosnowe klasy C24
 Łącznik: - pierścienie Geka D=50 oraz D=65
 - śruby ścigające M12 i M16 Ø=200
 - gwóźdź Ø4 L=100
 Łączniki montażowe: - śruby M10 L=200, M12 L=160
 M16 L=350

- 1 elementy wymagające wzmocnienia
- 2 elementy wymagające oczyszczenia

przed wzmocnieniem oczyścić za pomocą skrobaków i szczerak drucianych i zaizolować preparatem wielofunkcyjnym np. Fobos.

UWAGA!
 Technologia wzmocnienia elementów istniejących oraz montażu obciążenia testowego opisano w części opisowej projektu.
 Stan pozostałych elementów dokładnie zweryfikować.

KR PROJEKTOWANY NOWY WIĄZAR

OZNACZENIA:

- WZ - więzary dachowy typ wieżarowy
- TR - traw - dolny element więzara
- W - wieżarz
- Z - zastrzał
- R - rygiel
- S - ściąg
- P - płatwie
- M - miesz
- MR - murleta
- K - krokiew

BIMBRYGA/TYTUŁ DOKUMENTU PROJEKTOWY			
REMONT ŚWIETLICY WIEJSKIEJ PRZY ULICY GŁÓWNEJ 7A W PIETRZYKOWICACH GMINA KĄTY WROCŁAWSKIE			
JEDYNA BIMBRYGA			
WYKONAWCA	AM	OPIS	MAP
217Z	-	PIETRZYKOWICE - RYBNICA	GŁÓWNA 7A
URZĄD MIASTA I GMINY KĄTY WROCŁAWSKIE			
RYNEK - RATUSZ 1 55-000 Katy Wrocławskie			
PROJEKTANTA PROJEKTOWY			
ORKA Sp. z o.o. ul. Chłopska 20B 55-000 Wrocław tel. 071 34 11 330			
PROJEKTANT	WYKONAWCA	OPIS	MAP
dr inż. arch. Maciej Dobrowolski ul. Lipowa 110 Wrocław			
mgr inż. arch. Arkadiusz Winiarski ul. Lipowa 110 Wrocław			
mgr inż. arch. Władysław Dobrowolski ul. Lipowa 110 Wrocław			
mgr inż. arch. Agnieszka Kozłowska ul. Lipowa 110 Wrocław			
mgr inż. arch. Michał Hanecki ul. Lipowa 110 Wrocław			
mgr inż. arch. Władysław Jędrzejko ul. Lipowa 110 Wrocław			
mgr inż. arch. Tomasz Dobras ul. Lipowa 110 Wrocław			
mgr inż. arch. Tomasz Wójcik ul. Lipowa 110 Wrocław			
dr inż. Przemysław Śliwko			
PROJEKT WYKONAWCZY		LISTOPAD 2010	
DZIETKO		DZIETKO	